



ビーズ株式会社

プレスリリース：2026年05月11日

【DOD】鯖江製サングラス「偏光×調光」で9,900円。海の魚が見える、狙える「ミエルツレーロ」新発売

～本格キャストが楽しめる仕舞寸法28cmの「こっそりロッド（セット／単品）」、より初心者にも優しくなったオールインワン釣具「釣りボトル2」も同時発売～

ビーズ株式会社（本社：大阪府東大阪市、代表取締役社長：大上響）が展開するアウトドアブランド「DOD（ディーオーディー）」は、2024年秋よりアウトドアでの過ごし方の幅を広げるべく、“気軽な釣り”をコンセプトとする釣りシリーズを展開。

第7弾として、水中の魚を見えやすくする国産サングラス「ミエルツレーロ」を含む、新作釣り具4種を4月30日より発売いたしました。



ミエルツレーロ
WHERE'S FISH?



釣りボトル2
FISHING BOTTLE 2



こっそりロッドセット
THE SNEAKY ROD SET



こっそりロッド
THE SNEAKY ROD

<ラインナップ>

- 1.ミエルツレー口：偏光×調光機能付き国産サングラス
- 2.こっそりロッドセット：仕舞寸法28cmの本格ロッド・リール・糸・専用バッグのセット
- 3.こっそりロッド（単品）：好きなリールを組み合わせられるロッド単体モデル
- 4.釣りボトル2：第1弾で発売したポケットサイズのオールインワン釣り具のリニューアルモデル

1.ミエルツレー口

日差しが強まる季節の屋外活動で、今やマストアイテムとなったサングラス。その中でも、初心者がより釣りを楽しめるよう、水面の光の反射を抑え魚影が見やすくなる「偏光機能」に加え、環境に合わせてレンズ濃度が変わる「調光機能」、普段遣いしやすいデザインを備えた高コスパサングラスを開発しました。

価格：9,900円（税、送料込み）

詳細ページ：<https://www.dod.camp/product/sg283/>



釣果に貢献する偏光レンズ

水面のキラつきを抑え、水中の様子や魚の動きがクリアに見えるようになります。



朝から晩まで使える調光機能

紫外線量に応じてレンズの濃さが自動変化。
付け外しの手間を減らします。



テンプル内側の滑り止めラバーパーツ

激しく顔を動かしてもずれにくく、ストレスを軽減します。



普段遣いできるデザイン

ファッション性の高い「ボストン」「クラウンパ
ント」の2型、カラーはマットブラック、クリア
ブラック、ブラウンの3色を展開。
スポーツサングラス同等の機能を備えながらも、
日常でも気兼ねなく使えます。

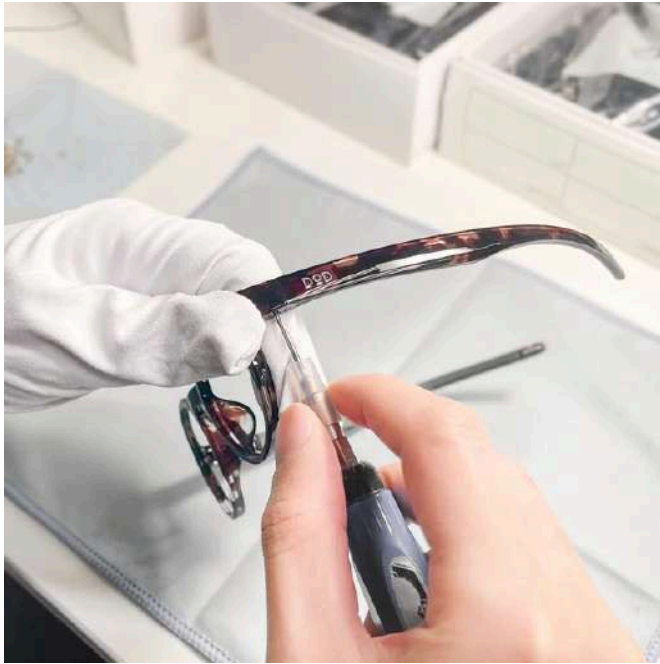

鯖江クオリティの国内生産

世界的な眼鏡の産地、福井県鯖江市で製造された国内生産フレームで安心のフィット感と品質を実現。

<着用イメージ>



2.こっそりロッドセット

DODがこれまで発売してきた「[釣りボトル](#)」などの超初心者向けアイテムから一步踏み出し、本格的にキャスト（投げる動作）を楽しみ、不意の大物にも対応できる本格仕様のセットを開発。コンパクトさとスペックを両立し、釣ったことのない魚種を狙ってみたいビギナーの方はもちろん、隙あらば釣りがしたいお父さんの衝動を叶えます。

参考価格：13,200円（税込）

詳細ページ：https://www.dod.camp/product/fg1_234_bk/



伸縮式ロッド、糸を巻いたリール、専用バッグの基本セット

付属セットに加えて、仕掛けやエサなどを専用バッグにまとめれば、旅行やキャンプ中でも釣り道具一式を持ち運び出来ます。



驚異のコンパクト収納

仕舞寸法は約28cm。

カバンにこっそり忍ばせることができます。



ルアーや仕掛けを遠くに飛ばせる本格仕様のカーボンロッド

ロッド全長：155cm

ロッド重量：（約）112g

材質：カーボンファイバー、アルミ合金、ABS樹脂、ナイロン

硬さ：UL（ウルトラライト）

調子：8:2（先調子）

適合ルアーウェイト：1～6g



DODオリジナルデザイン入りの超小型スピニングリール

ライン（糸）：ナイロン

番手：500番

ギア比：4.4:1

最大ドラグ力：5kg

リールハンドル：左右付け替え可能



専用キャリーバッグ

釣り場にそのまま持ち出せる、ショルダーストラップ付きの縦型キャリーバッグが付属。

3.こっそりロッド

「自分のお気に入りのリールを合わせたい」というこだわり派の方に向けて、ロッド単品でも販売。

参考価格：8,800円（税込）

詳細ページ：https://www.dod.camp/product/fg1_262_bk/



4.釣りボトル2

DOD初の釣り具としてリリースした、ポケットサイズで誰でも簡単にはじめられる釣り具セット「[釣りボトル](#)」。大胆に竿をなくした新しい形の釣り具として発売してから約1年半、より初心者に優しくリニューアルしました。

参考価格：5,720円（税込）

詳細ページ：https://www.dod.camp/product/fg1_184/



あとはエサだけ。リール・サルカン・針・仕掛けのオールインワンセット

前モデルでは「5gジグヘッド」が付属していたところを、「ウキ仕掛け」に変更。初めての方でもアタリ（魚の反応）を逃さず楽しめるようになりました。



いつでもどこでも釣りを楽しめる

ポケットに忍ばせておけば、川、池、湖、海どこでも少年時代のザリガニ釣りのような釣りを楽しめます。

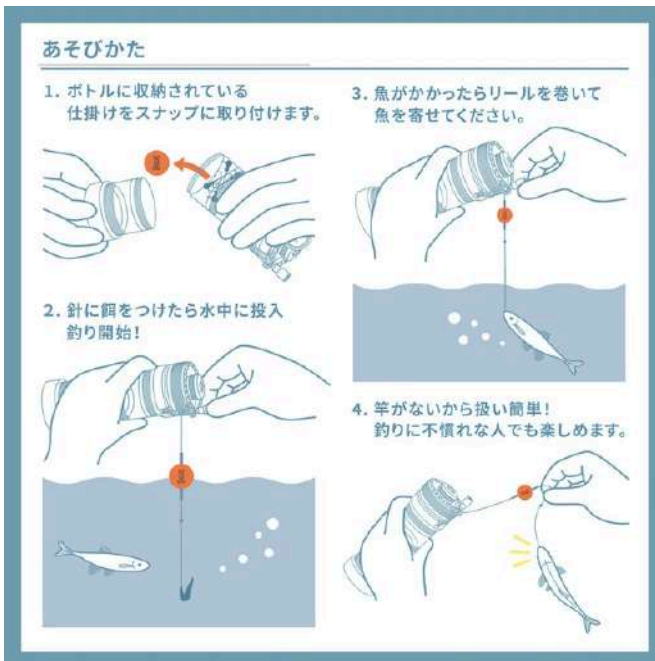

初心者でも、子どもでも楽しめる。

竿がないから初めての人もトラブルが少なく楽しめます。

■DODスタッフのヒトコト

企画担当のヒトコト

『釣りボトル』で釣りに目覚めた方が、もっと本格的に、もっと深くハマるきっかけを作りたいという想いで開発しました。初心者の方も、隙あらば狙いたい釣り好きの方も、ぜひこのギアで水辺の時間を遊び尽くしてほしいです。

広報オガワのヒトコト

去年、「釣りボトル」で釣りデビューをして魚が釣れる楽しさを知り、「次はキャストして大きな魚を釣りたい!」と思い立ち釣具屋に行きました。ですが、竿もリールも種類が多すぎて何を選べばいいかわからず途方に暮れた記憶があります。あの時の自分に「これを使ってみて!」とこっそりロッドセットを贈ってあげたいです。

■スペック詳細

SG283-BK
素材：ポリアセトン

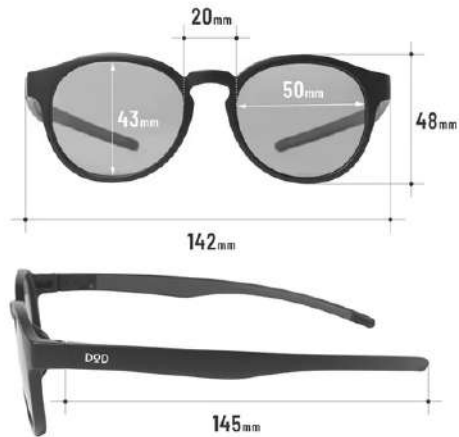

SG283-CL/BR
素材：ウレタンバンダ



製品名：ミエルツレーロ

型番・カラー：SG283-BK・マットブラック、SG283-CL・クリアブラック、SG283-BR・ブラウン

参考価格：9,900円（税、送料込）

サイズ：（約）W14.2×D16.5×H4.8cm（BK）

（約）W14×D16.5×H4.8cm（CL/BR）

総重量：（約）23g ※キャリーバッグ除く

材質：プラスチック

セット内容：製品本体、キャリーバッグ

偏光度：99%

可視光線透過率：14%（露光時）

紫外線透過率：0.1%以下（99.9%以上カット）

詳細ページ：<https://www.dod.camp/product/sg283/>

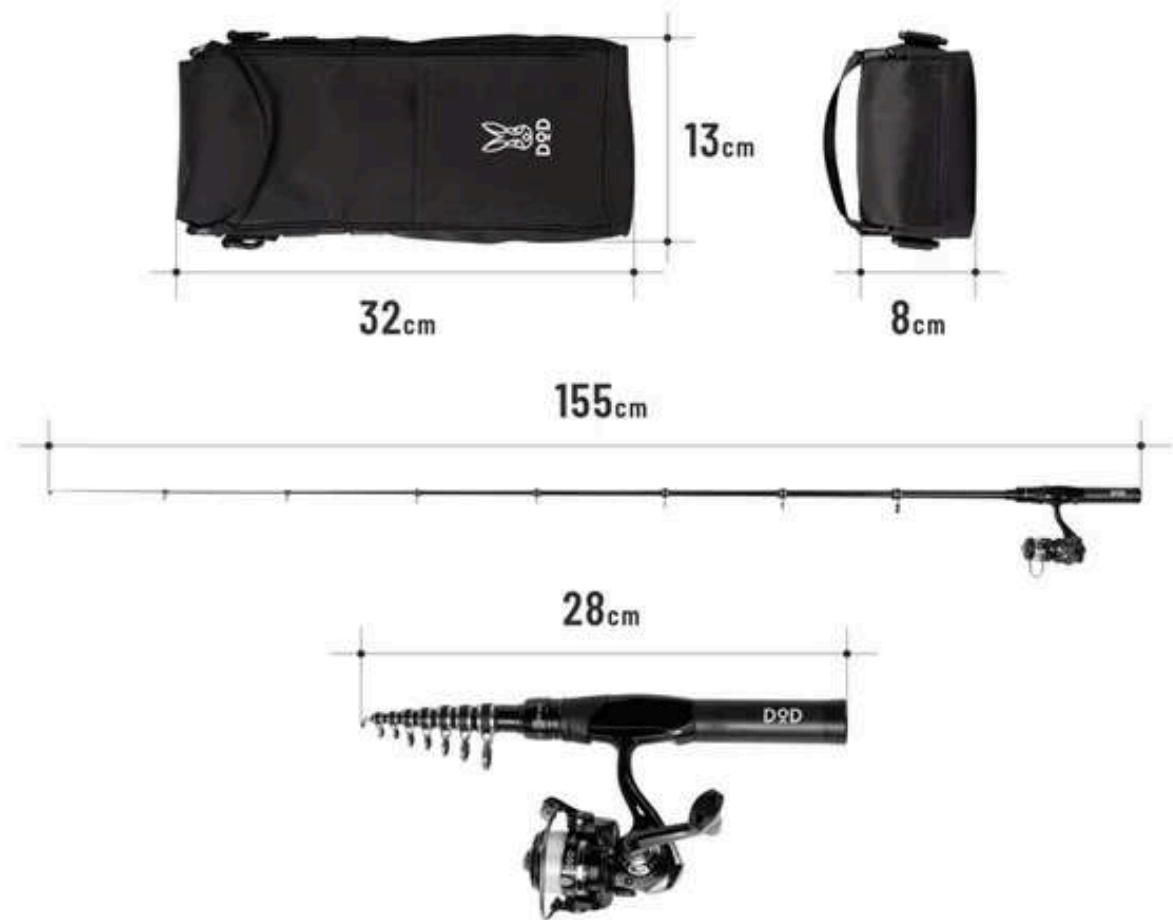

製品名：こっそりロッドセット

型番・カラー：FG1-234-BK・ブラック

参考価格：13,200円（税込）

サイズ：＜ロッド全長＞155cm

収納サイズ：＜ロッド収納長＞（約）28cm

＜キャリーバッグサイズ＞（約）W13×D8×H32cm

重量：＜総重量＞（約）460g

＜ロッド重量（保護カバーを除く）＞（約）112g

＜リール重量（ラインを含む）＞（約）156g

材質：＜ロッド＞カーボンファイバー、アルミ合金、ABS樹脂、ナイロン

＜ロッドカバー＞ポリプロピレン、ゴム

＜リール＞アルミ合金

＜ライン（糸）＞ナイロン

＜キャリーバッグ＞600Dポリエステル

セット内容：ロッド（竿）、ロッドカバー（ロッドに取付済み）、リール（ロッドに取付済み）、
ライン（糸）ナイロン1号150m（リールに巻付済み）、キャリーバッグ

ロッドスペック：＜硬さ＞UL（ウルトラライト）

＜調子＞8:2（先調子）

<適合ルアーウェイト>1~6g

リールスペック：<ギア比>4.4:1

<最大ドラグ力>5kg

詳細ページ：https://www.dod.camp/product/fg1_234_bk/

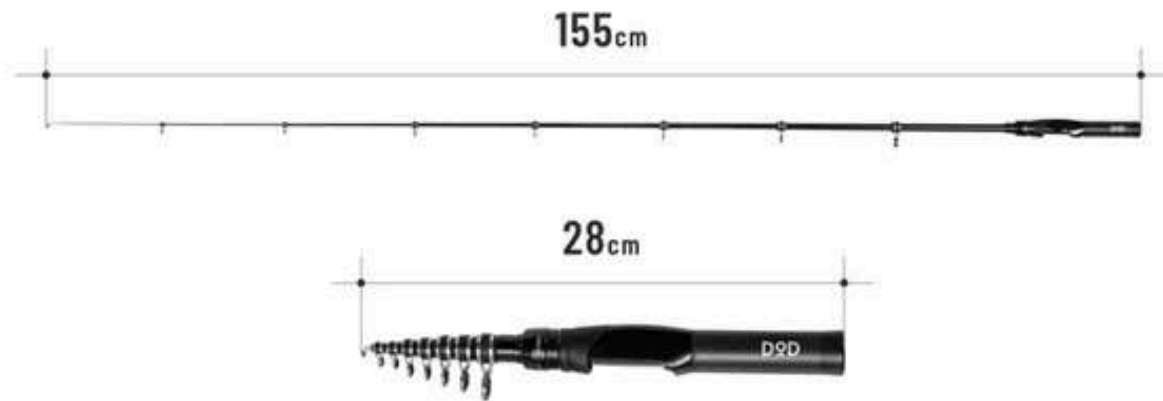

製品名：こっそりロッド

型番・カラー：FG1-262-BK・ブラック

参考価格：8,800円（税込）

サイズ：<ロッド全長>155cm

収納サイズ：<ロッド収納長>（約）28cm

総重量：（約）120g

材質：<ロッド>カーボンファイバー、アルミ合金、ABS樹脂、ナイロン

<ロッドカバー>ポリプロピレン、ゴム

セット内容：ロッド（竿）、ロッドカバー（ロッドに取付済み）

ロッドスペック：<硬さ>UL（ウルトラライト）

<調子>8:2（先調子）

<適合ルアーウェイト>1~6g



製品名：釣りボトル2

型番・カラー：FG1-184-BK・ブラック

参考価格：5,720円（税込）

サイズ：（約）W4×D4×H13cm

総重量：（約）126g

材質：＜リール＞アルミ合金

＜ライン＞ナイロン

＜スプールバンド＞ポリエステル

＜ボトル＞ポリプロピレン・アクリル・シリコーンゴム

セット内容：製品本体、8lbナイロンライン80m（本体リールに取付済）、スプールバンド（本体リールに取付済）、針（1gジグヘッド×5、本体ボトル内部に在中）、ウキ仕掛け（本体ボトル内部に在中）、スナップ付きサルカン×11（うち1点はラインに取付済、10点はボトル内部に在中）

詳細ページ：https://www.dod.camp/product/fg1_184/

※販売先一覧は、各詳細ページよりご確認ください。

※映画・TVプログラム・誌面づくりの撮影用小道具として、またイベントでの使用等、製品の貸し出し、プレゼント企画につきましてもお気軽にお声掛けください。

※紙面掲載等で高画質画像が必要な場合は別途ご連絡ください。

■ブランド情報



DOD

「StayCrazy」をコンセプトに、唯一無二の遊び心あふれるキャンプ用品を展開するアウトドアブランド。

子どもみたいに圧倒的な遊び心を持ち続けることで、良い意味でクレイジーな大人を増やし、オフの時間から世の中をゆるくすることをミッションとしています。

ブランドページ：<https://www.dod.camp/>

ブランドコンセプト：<https://www.dod.camp/about/>

公式Instagram：<https://www.instagram.com/dod.camp/>

公式X（旧Twitter）：https://x.com/dod_camp

公式YouTube：<https://www.youtube.com/c/DODCAMP>

公式アプリ：<https://www.dod.camp/app/>

お問い合わせフォーム：<https://www.be-s.co.jp/contact>

当プレスリリースURL

<https://prtimes.jp/main/html/rd/p/000000320.000091052.html>

ビーズ株式会社のプレスリリース一覧

https://prtimes.jp/main/html/searchrlp/company_id/91052

【本件に関するお問合せ先】

ビーズ株式会社

DOD広報担当：棚村（たなむら）、小川（おがわ）

電話：050-5306-1902(広報直通)

メールアドレス：pr@ml.be-s.jp

お問い合わせフォーム：<https://www.be-s.co.jp/contact/agreement/forpress>