

おうちテント

T4-825-BR (ブラウン)
T4-825-BL (ブルーグレー)

取扱説明書

このたびは、本製品をお買い上げいただき誠にありがとうございます。
安全にご使用いただくためにも本取扱説明書を必ずお読みになり、
内容を理解してからご使用ください。
また、取扱説明書は大切に保管してください。

本製品は、キャンプ用テントです。それ以外の用途では使用しないでください。
使用者および他の人々への危害や財産の損害を未然に防ぎ、ご購入いただいた製品を安全に正しく
お使いいただくために、以下に書かれた警告注意事項を必ずお守りください。



警告

死亡または重傷などを負う可能性が想定される内容を示しています。

●テント・タープの近くや内部で火気を使用しないでください。

- テント内部での使用は火災や一酸化炭素中毒などの原因となり大変危険です。
- テント・タープ近くであっても火気の使用により火災がおきる可能性があります。

●テント・タープに積雪するような状況では使用しないでください。

- 雪の重さによりテント・タープがつぶれたり、ベンチレーターが機能しなくなる可能性があるため大変危険です。

●本製品のいずれかの部品に異常が見受けられた場合、 また異常を感じた場合はただちに使用を中止してください。

- 異常のあるまま使用すると思わぬ事故につながる可能性があるため大変危険です。

●強風、大雨、落雷などの危険な状況下で組み立てや設営 をしないでください。

- 強風の場合、テント・タープをしっかり固定していてもつぶされたり吹き飛ばされ
てしまう可能性があります。
- 風がある時は、風がない時を見計らって設営をしてください。

●テント・タープはキャンプ場やキャンプ許可地域に設営 してください。

- 川原や中洲などの水の通り道は、急な出水の可能性があるため大変危険です。
- 地盤がしっかりとした水はけがよい平らな場所を選んでください。
- 崖の下や枯れ木の下など、上から落下物がある可能性のある場所は避けてください。

●小さなお子様がご使用になる場合、保護者の方はお子様 から目を離さないでください。

- 小さいお子様にボールの組み立てやペグ打ちの作業はさせないでください。
- 日中テントの中は高温になる場合があります。熱中症になる可能性があるため
大変危険です。



注意

傷害を負う可能性または物的損害のみが発生する可能性が想定される
内容を示しています。

●テント・タープの設営場所は、石や小枝などを あらかじめ取り除いて整地してから設営してください。

- テント・タープが破損する恐れがあります。

●ペグやロープでしっかりと地面に固定してご使用くだ さい。

- テント・タープがたるんだ状態だと雨が溜まったり、テントの本来の性能が発揮
されない可能性があります。

●テントを使用する際は、定期的に換気をしてください。

- 定期的な換気を行うことが結露を低減することにつながります。

●組立設置及び、解体撤収に際しては、安全の為、 手袋を着用してください。

- 可動部で指を挟む等の怪我をする恐れがあります。

●組み立て時や折りたたみ時には、本製品に無理な力を 加えないでください。

- パーツの破損の原因となる場合があります。
また、破損したパーツで怪我をしてしまう可能性があるため大変危険です。

●寒い場所での使用はお控えください。

- 低温域での使用は、製品の一部に使用されている生地が脆化につながります。
そのため、低温域（-10℃以下）での使用はお控えください。

各部の名称およびセット内容

※数量の確認を必ず行ってください。

① テント本体

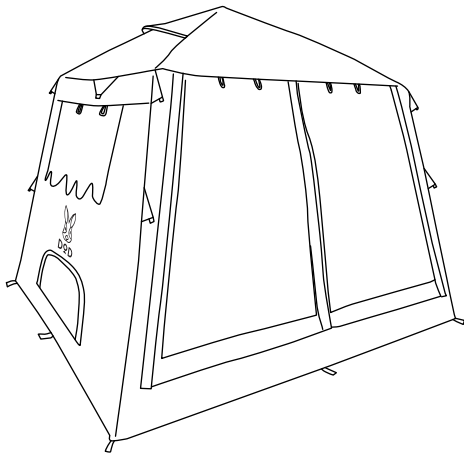

② フロア生地

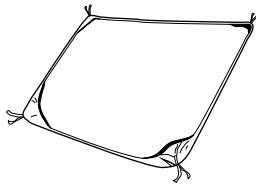

③ 窓用ポール×2本

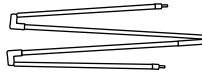

⑤ カーテン生地×1枚

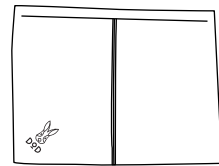

④ カーテン用ポール×1本



⑥ ペグ×19本



⑦ ロープ ×11本

※全てテントに取り付け済



⑧ ランタンフック

※テント内に取り付け済



⑨ ジョイントロープ用 ポケット

※テント内に取り付け済



⑩ キャリーバッグ



⑪ タイベルト×2本



⑫ ポール用収納袋



⑫ ペグ用収納袋

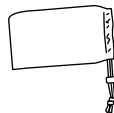

製品仕様

【材質】 テント生地：ポリエステル
フロア生地：ポリエステル
テントフレーム：グラスファイバー, スチール
ポール：グラスファイバー
ペグ：スチール
ロープ：ポリエステル
キャリーバッグ：ポリエステル

【原産国】 中国

<設営方法>



必ず2人以上で
設営を行ってください。



すべてのロープをペグで
固定してください。



設営・撤収方法は製品ページ上でも
詳しくみることができます。



1. テント本体をキャリーバッグから取り出し、安定した地面に置きます。
折りたたみ傘の骨組みを伸ばす要領でテントのフレームを展開してください。



2. ジョイントの中心を持ち上げることで屋根フレームを展開します。
※ロックがかからない場合は内側からポールを引き伸ばしてロックしてください。

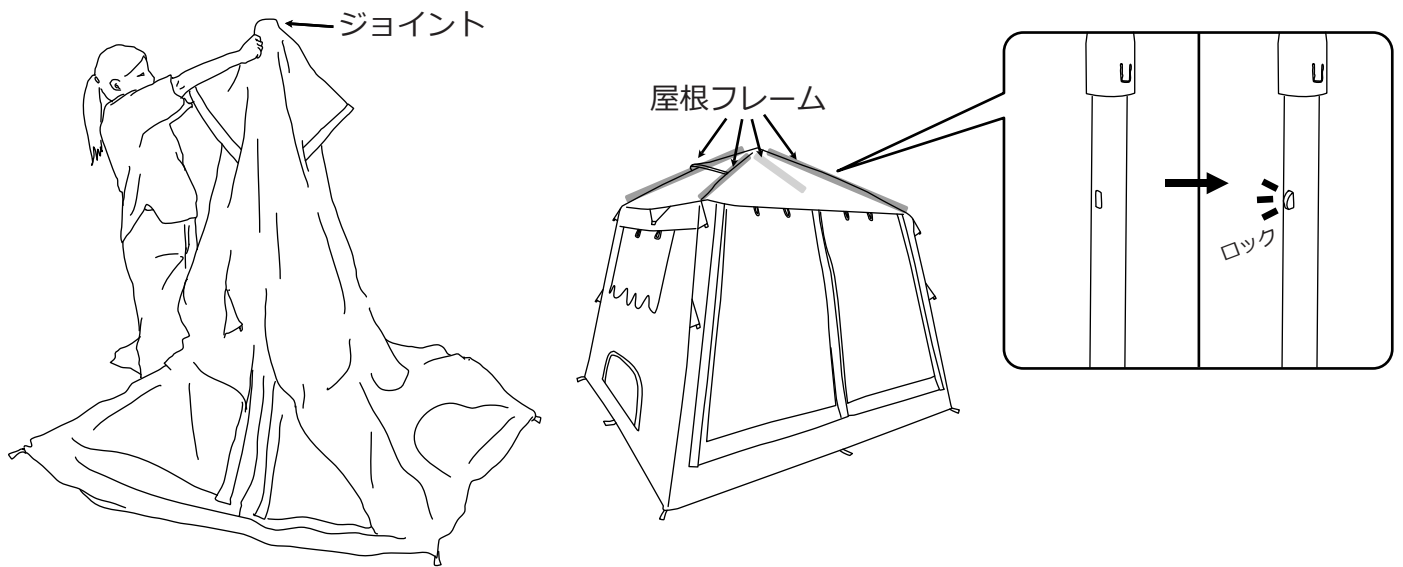

3. テントの中に入り、テント内側からジョイントの中心を片方の手で持ち上げながら、もう片方の手でジョイントロープを下に引き下げます。

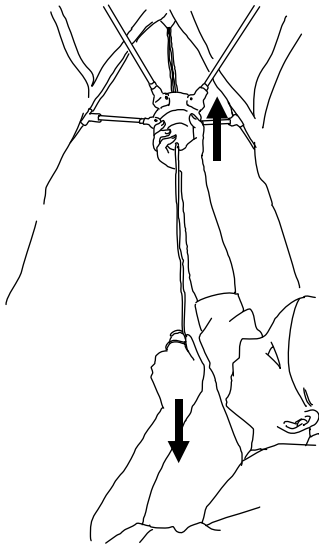

4. サイドフレームを引き伸ばしてロックしてください。

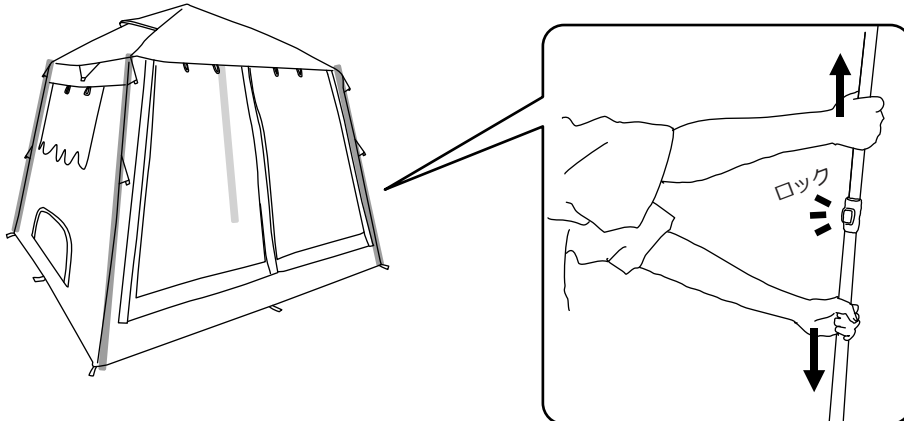

5. テント本体のループと付属のロープをペグ打ちし、テントを固定してください。

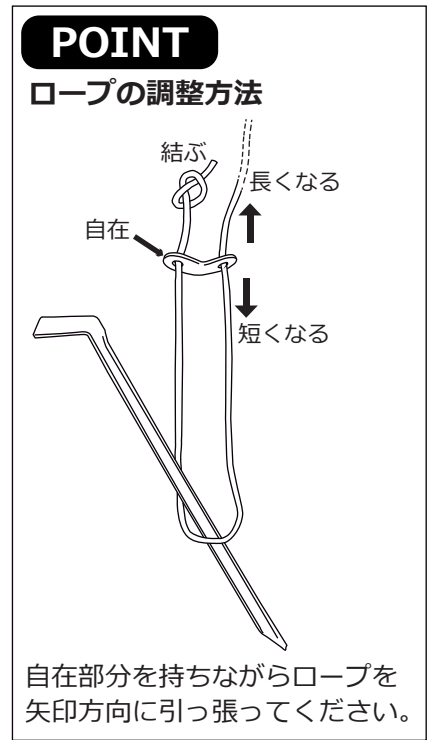
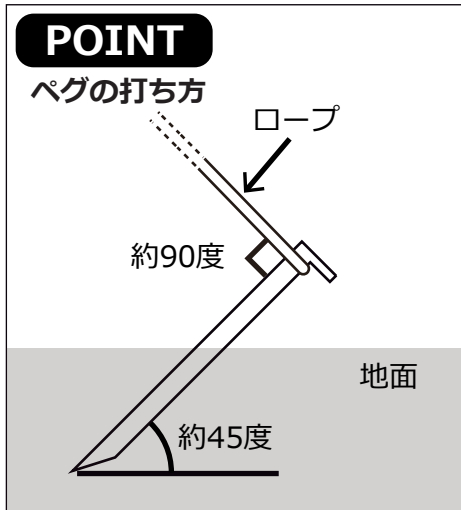
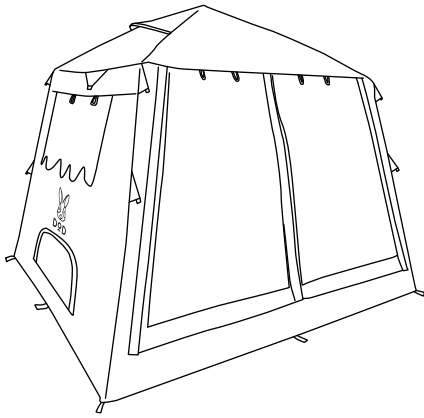

※テント・タープの構造によっては雨や風の抵抗を受けやすいものがあります。
全箇所をペグとロープで確実に地面に固定してください。
破損や思わぬ事故につながる可能性があります。

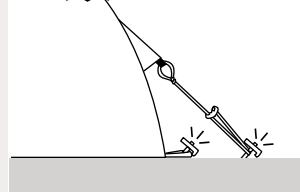

6. カーテン用ポールを組み立て、カーテン生地のスリーブにポールを通してください。
バックウィンドウにカーテンを設置することができます。

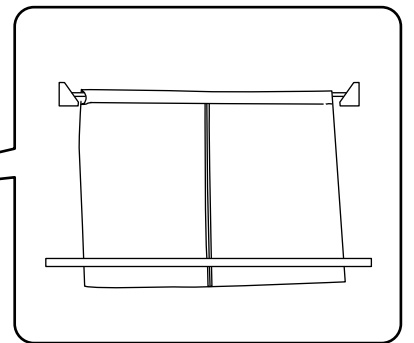
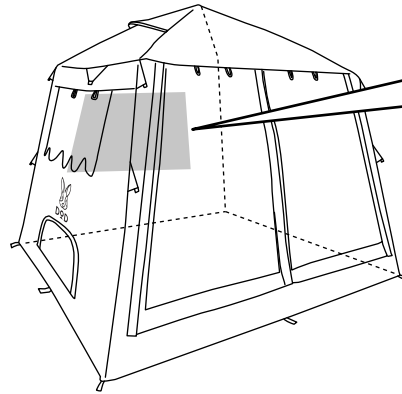
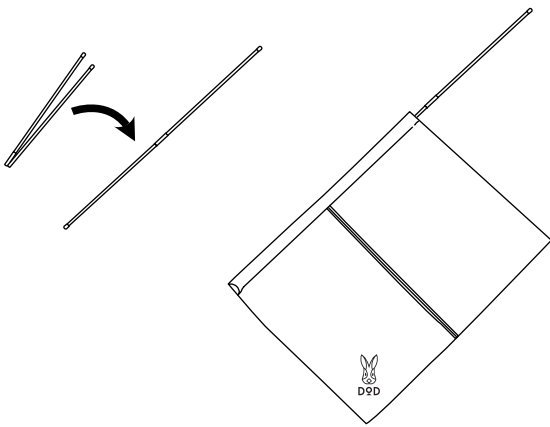

7. 窓用ポールを組み立て、サイドウィンドウにポールを設置しロープで固定することで窓を開放することができます。

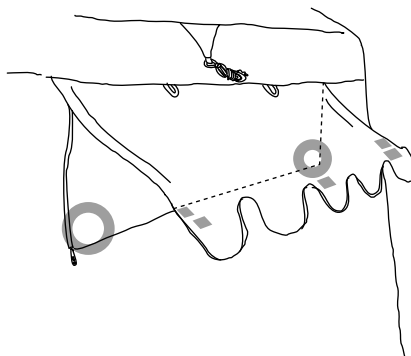
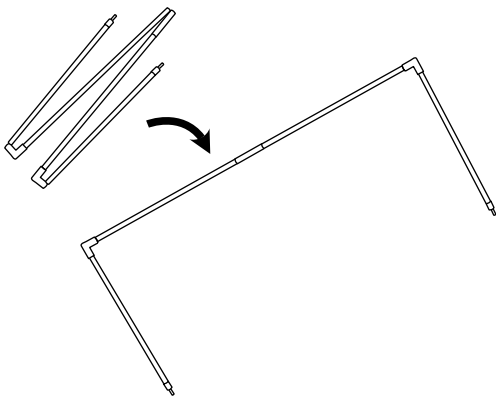

●部分(グロメット)

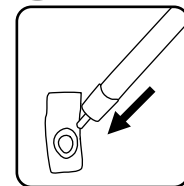

■部分(面ファスナー)

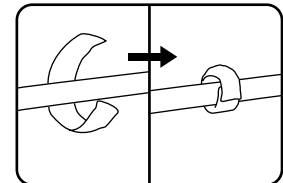

8.必要に応じてフロアをファスナー（-----部分）で取り付けて使用してください。
テント本体を固定しているペグにフロアのループ（部分）を掛けることで、
フロアをより綺麗に張ることができます。

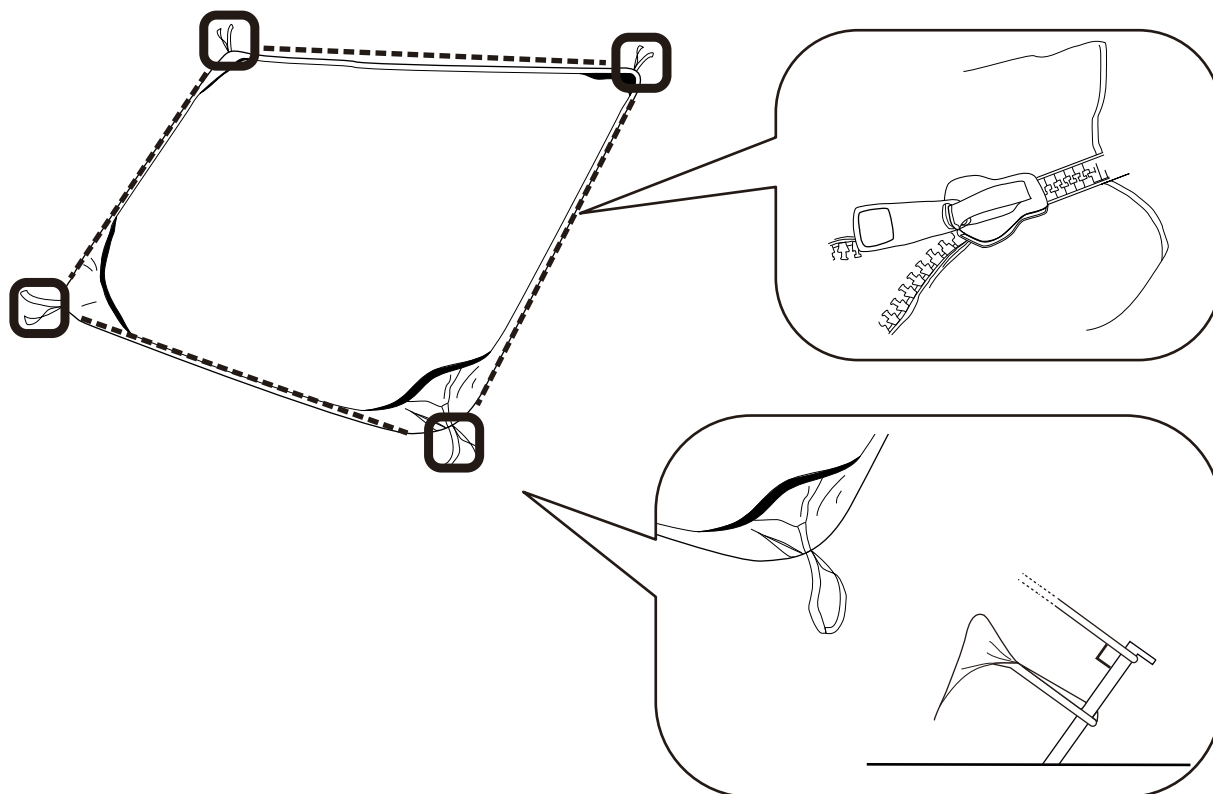

<撤収方法>

※撤収前に本製品をよく乾燥させてください。

※ご使用場所で乾燥ができない場合は、帰宅後速やかに乾燥させてください。

1. ペグ・ロープ・フロア生地・ポール・カーテン生地などの付属品をすべて取り外します。
2. サイドフレームのロックを外しフレームを縮めます。

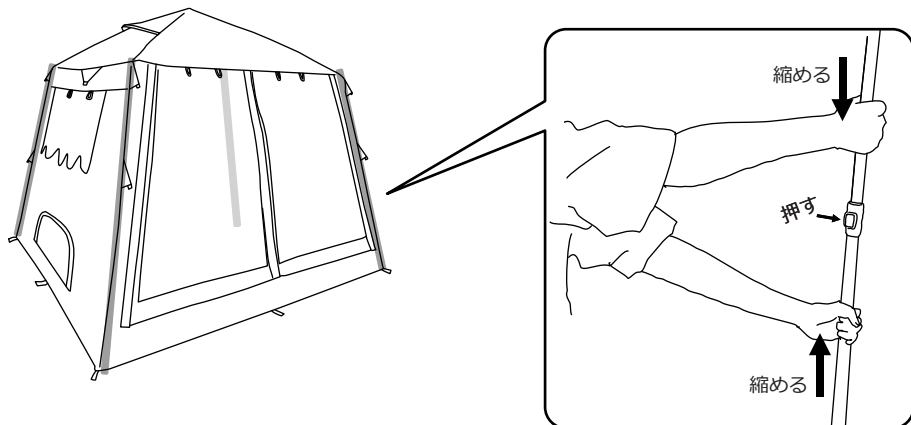

3. ジョイント部分のフレームを両手で握り、下に押し下げます。
下図①→②のように、ジョイント中心部を上下に分割することで、テント全体が折りたたまれます。

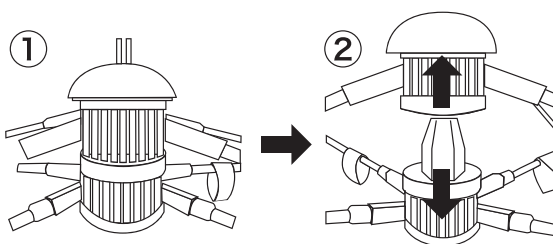
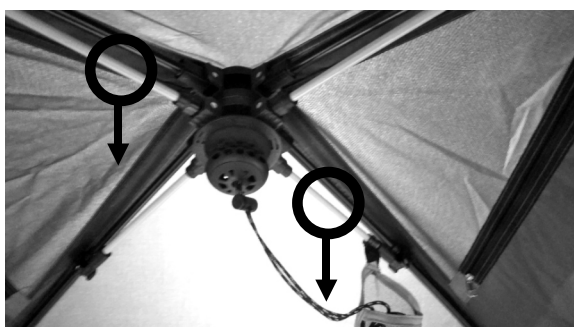

4. 屋根フレームのロックを外しフレームを縮めます。

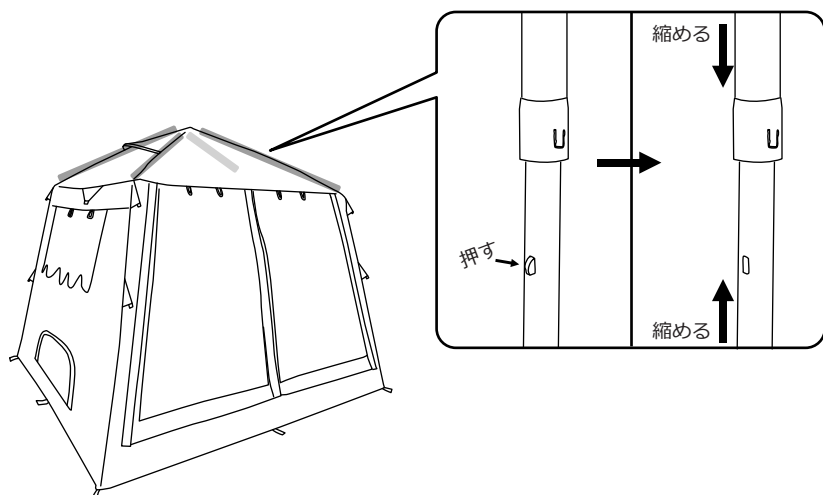

5. フレームの先端をジョイントの中心部分に集まるように折りたたみます。

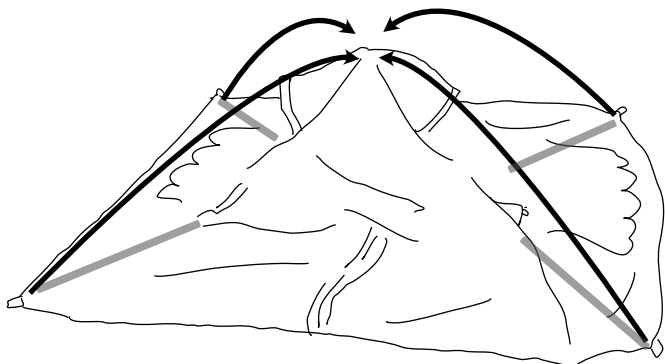

6 .折りたたみ傘を折り畳む要領でテント本体を丸め、付属品とともにキャリーバッグに収納してください。



快適にご使用いただくためのQ&A

Q.テント内に浸水、雨漏りします。

A.結露が原因の場合がございます。定期的に換気を行ってください。
ベンチレーターがある場合は開けておくことで結露が軽減されます。

防水加工が施されたテントやタープの生地は、外気との温度差が大きくなると水が垂れてしまうほど結露してしまう場合がございます。

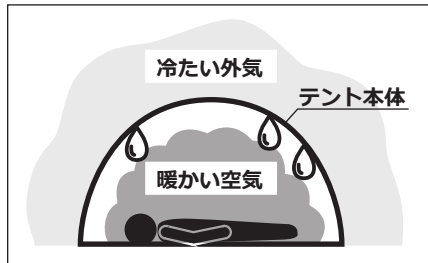

Q.テント・タープの縫い目から雨漏りします。

A.シームシーリング剤（目止め液）を塗布してください。

テント・タープは防水処理を施しております。しかしながら縫い目やファスナーの合わせ目など、構造上・生産工程上シームシーリングを施さない部分がございます。そういったところは雨量によって浸水する場合もございます。より快適にテントをご使用いただくため、シームシーリング剤の使用を推奨いたします。（シームシーリング剤は付属しておりません。）また、シームシーリングの剥離、劣化による雨漏りが原因の場合もございますので、定期的にメンテナンスを行ってください。

Q.テント・タープを使用後、保管方法はどのようにすればよいですか。

A.使用後は汚れを拭き取り、乾燥させて収納してください。

保管の際も高温多湿を避け、直射日光の当たらない風通しのよい場所にしてください。

濡れたまま保管すると、カビ、腐食、劣化、防水/撥水機能の低下の原因となります。

※汚れを拭き取る際、シンナー・ベンジンなどの有機溶剤の使用はご遠慮ください。色落ちや変色などの原因となります。

Q.テント・タープの撥水性が弱まってきました。

A.市販の撥水スプレーを使用してください。

テントの撥水加工はご使用を重ねると徐々に機能が低下します。
※スプレーご使用の際は、スプレーの注意書きをよくお読みください。

Q.部品の購入はどのようにすればよいですか。

A.通常使用による部品の消耗などにつきましては、下記ページにて交換用部品を販売しております。

【補修パーツページ】



https://ec.dod.camp/products/list?category_id=25

※ご要望の部品がない場合は、弊社サポートまでお問い合わせください。

Q.製品に不具合があります。

A.お客様より寄せられるご質問を、HPの「よくあるご質問」でご紹介しております。
解決せず不良が疑われる場合にはwebページよりサポートまでご連絡ください。

※テント等の修理についてもHPよりご確認ください。

【FAQ】



製品に関するよくある質問を掲載しております。
<https://www.dod.camp/support/faq/>

【お問い合わせフォーム】



<https://www.be-s.co.jp/contact/agreement/user>

TEL:050-5305-9905

（平日10:00-17:00 土日祝日、盆休、年末年始休）

※サービス向上のため、お電話の内容は全て録音させていただいております。

※出来る限りWEBサイトお問い合わせフォームよりお問い合わせください。

※お問い合わせの際は、製品名、製品型番、製造番号、ご購入店名、ご購入年月日、ご住所、お名前、ご連絡先をお知らせください。

Q.DOD製品の詳細について知りたいです。

A.製品ページでご案内しております。また、新製品やイベント情報、キャンプに関する情報などはSNSでもご案内しております。

【製品ページ】



DODキャンプ

検索

<https://www.dod.camp/>

【販売ページ】



DOD STORE

検索

<https://ec.dod.camp/>

【情報配信ツール】

< Twitter >



< Facebook >



< YouTube >



< DODジャーナル >



< Instagram >

