

タキビノムコウ

WS3-786-BK (ブラック)

WS3-786-KH (カーキ)

取扱説明書

このたびは、本製品をお買い上げいただき誠にありがとうございます。
安全にご使用いただくためにも本取扱説明書を必ずお読みになり、
内容を理解してからご使用ください。
また、取扱説明書は大切に保管してください。

本製品は、焚き火をする際に風を遮るための風防です。それ以外の用途では使用しないでください。
使用者および他の人々への危害や財産の損害を未然に防ぎ、ご購入いただいた製品を安全に正しく
お使いいただくために、以下に書かれた警告注意事項を必ずお守りください。



警告

死亡または重傷などを負う可能性が想定される内容を示しています。

●本製品に積雪するような状況では使用しないでください。

○雪の重さによりつぶれる可能性があるため大変危険です。

●強風、大雨、落雷などの危険な状況下で組み立てや設営をしないでください。

○強風の場合、しっかり固定していてもつぶされたり吹き飛ばされてしまう
可能性があります。
○風がある時は、風がない時を見計らって設営をしてください。

●本製品のいずれかの部品に異常が見受けられた場合、
また異常を感じた場合はただちに使用を中止して
ください。

○異常のあるまま使用すると思わぬ事故につながる可能性があるため大変危険です。

●小さなお子様の付近で本製品を使用する際、本製品のあ
らゆる部分に触れないよう、保護・監督を徹底してくだ
さい。また本製品の付近では絶対に遊ばせないでくださ
い。

○思わぬ事故につながる恐れがあり、大変危険です。

●安定した地面の上でご使用ください。

○凹凸がある、濡れている、凍結している等の場所で使用しないでください。
転倒・製品破損の恐れがございます。

●設置場所は、石や小枝などをあらかじめ取り除いて整地
してからペグやロープでしっかりと地面に固定して
ご使用ください。

○不安定な状態で使用されますと転倒・製品破損の恐れがございます。

●生地やポールなどに炎が当たるような場所・状況で
焚き火をしないでください。

○本製品付近で焚き火をすることは可能ですが、火の粉のかかり方によっては穴が
空く可能性があります。また、直接火に当たるとフライ生地が燃え、火災の原因
となり大変危険です。焚き火の前や周りに燃えやすい物がないか確認してくだ
さい。



注意

傷害を負う可能性または物的損害のみが発生する可能性が想定される
内容を示しています。

●組み立て時や折りたたみ時には、本製品に無理な力を
加えないでください。

○パーツの破損の原因となる場合があります。
また、破損したパーツで怪我をしてしまう可能性があるため大変危険です。

各部の名称およびセット内容

※数量の確認を必ず行ってください。

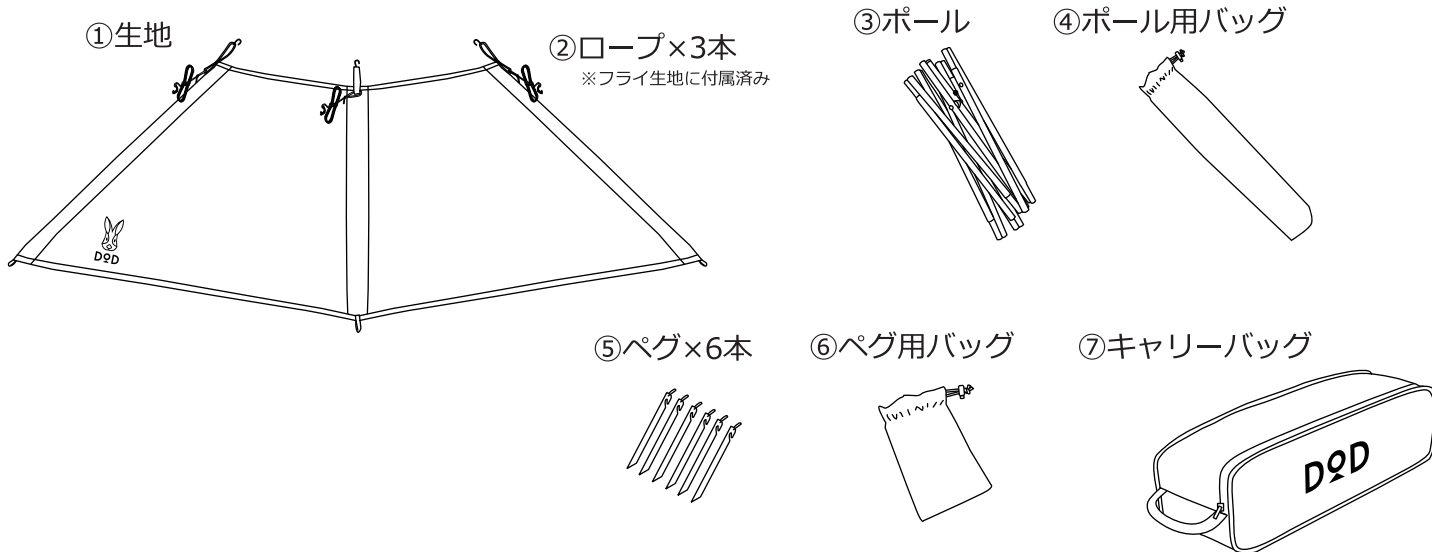

製品仕様

【材質】 生地：コットン
ロープ：コットン
ポール：スチール
ペグ：アルミニウム
ペグ/ポール用バッグ：ポリエステル
キャリーバッグ：コットン

【原産国】 中国

<設営方法>



設営・撤収方法は製品ページ上でも詳しくみることができます。



1. ポールを組み立てます。

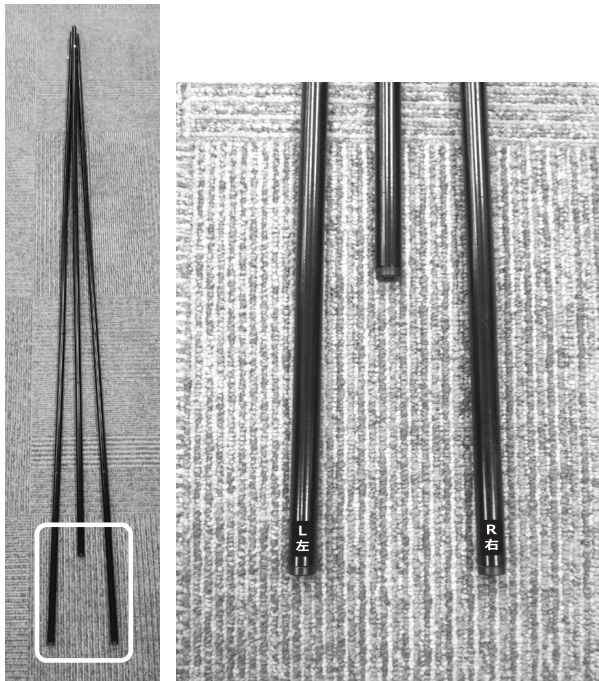

2. ポール下部の「右」「左」のシールを、
下図のように短いポールを挟んで左右に来るように
並べます。

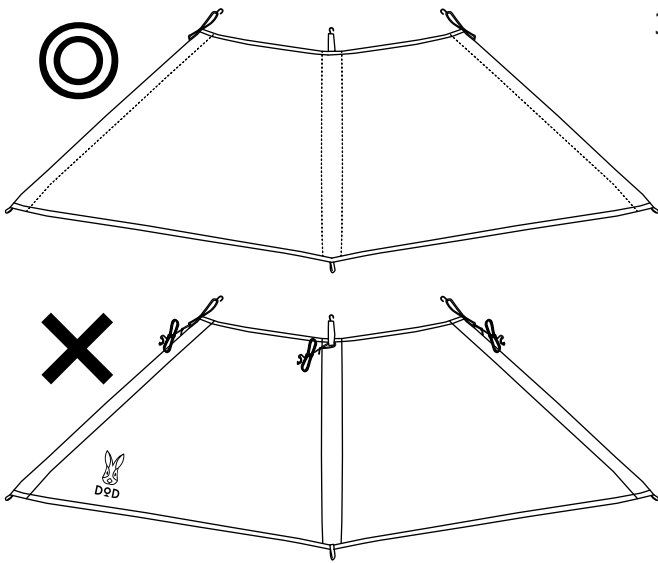

3. 2.の下に生地を広げます。
ロゴが無い方を上向きにして広げて
ください。

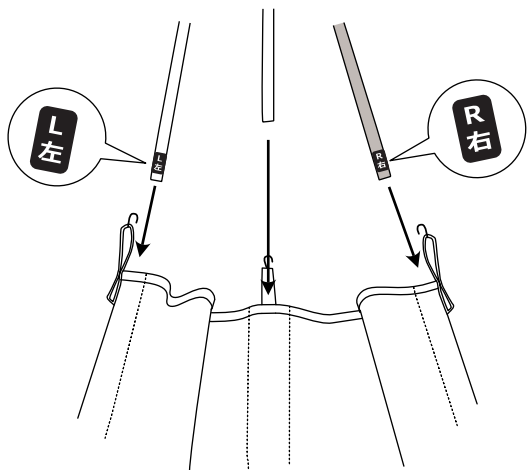

4. 生地各スリーブに各ポールを入れていきます。
位置を間違えないようご注意ください。
- ☺ 3本同時に少しずつ入れると作業がしやすいです。

5. 生地フックを各ポールにある穴に掛けてください。

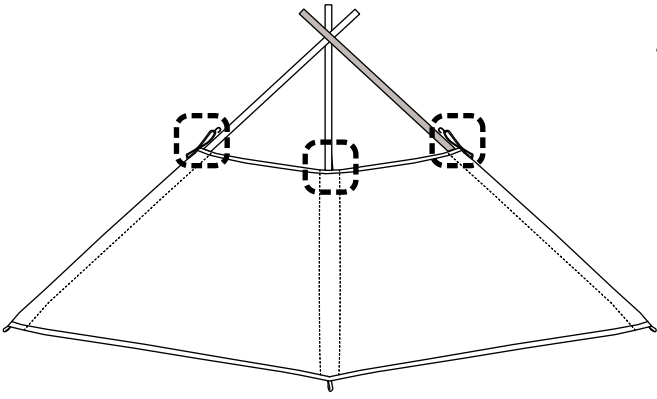

<上から見た図>

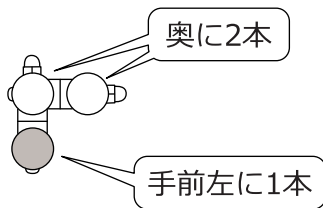

6. 製品を起こしてポールが手前左に1本、奥に2本来るよう向きを合わせてください。

<前から見た図>

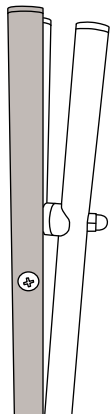

7. ポールを開き、生地がピンと張るように立てる角度を調整してください。

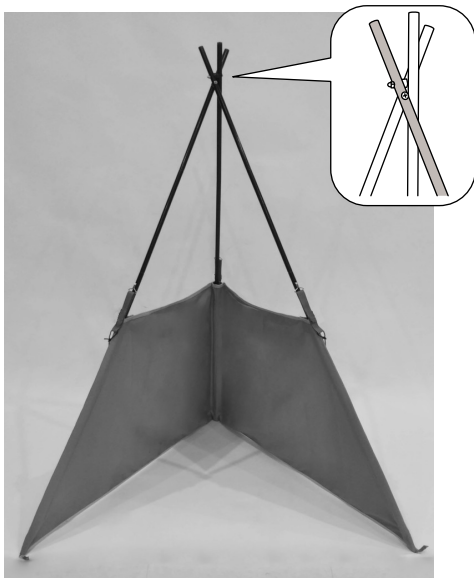

☺ 右のポールが一番手前に来るように開いてください。

☺ 焚き火台のサイズや使用人数に合わせて、ポールの開く角度を調整してください。

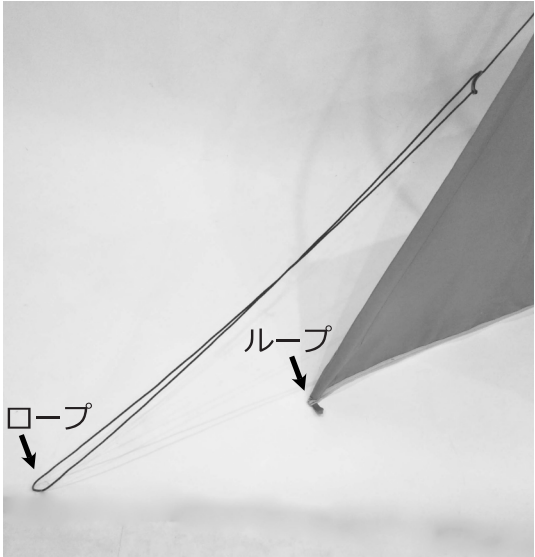

8. 生地ループをペグで地面に固定してから、ロープをペグで地面に固定してください。

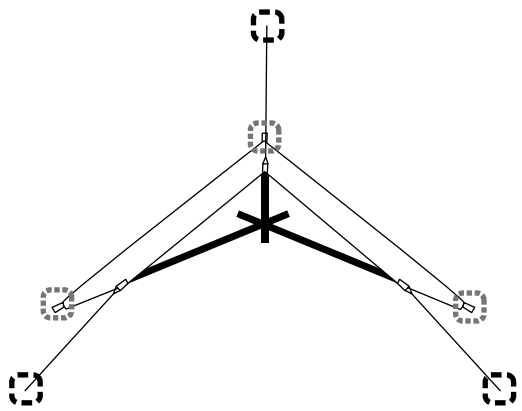

▲上から見た図

◎ ループのペグ固定位置は3点で二等辺三角形を描くように、ロープのペグ固定位置は3点で正三角形を描くようにするとより固定されやすくなります。

POINT
ロープの調整方法

自在部分をもちながらロープを矢印方向に引っ張ってください。

POINT
ペグの打ち方

快適にご使用いただくためのQ&A

Q.部品の購入はどのようにすればよいですか。

A.通常使用による部品の消耗などにつきましては、下記ページにて交換用部品を販売しております。

【補修パーツページ】



https://ec.dod.camp/products/list?category_id=25

※ご希望の部品がない場合は、弊社サポートまでお問い合わせください。

Q.製品に不具合があります。

A.お客様より寄せられるご質問を、HPの「よくあるご質問」でご紹介しております。
解決せず不良が疑われる場合にはwebページよりサポートまでご連絡ください。

※テント等の修理についてもHPよりご確認ください。

【FAQ】



製品に関するよくある質問を掲載しております。
<https://www.dod.camp/support/faq/>

【お問い合わせフォーム】



<https://www.be-s.co.jp/contact/agreement/user>

TEL:050-5305-9905

(平日10:00-17:00 土日祝日、盆休、年末年始休)

※サービス向上のため、お電話の内容は全て録音させていただいております。

※出来る限りWEBサイトお問い合わせフォームよりお問い合わせください。

※お問い合わせの際は、製品名、製品型番、製造番号、ご購入店名、ご購入年月日、ご住所、お名前、ご連絡先をお知らせください。

Q.DOD製品の詳細について知りたいです。

A.製品ページでご案内しております。また、新製品やイベント情報、キャンプに関する情報などはSNSでもご案内しております。

【製品ページ】



DODキャンプ

検索

<https://www.dod.camp/>

【販売ページ】



DOD STORE

検索

<https://ec.dod.camp/>

【情報配信ツール】

< Twitter >



< Facebook >



< Instagram >



< YouTube >



< DODジャーナル >



収納、保管方法について

●使用後は汚れを落として、完全に乾燥させてください。

濡れたまま保管すると、色移りやカビ、腐食、劣化の原因となります。特に長期間使用せず保管する際は、乾燥後でも湿気がこもる可能性があるため、定期的に広げて風に当てたり、乾燥剤を用いるなどし、なるべく湿気が多くなならない状態で保管ください。汚れを落とす場合は、固く絞った布で拭き取り、完全に乾燥させてください。

※シンナー・ベンジンなどの有機溶剤は、色落ちや変色などの原因となるので、使用しないでください。

●高温多湿を避け、直射日光の当たらない風通しのよい場所に保管してください。

保管方法を誤ってしまうと、色移りやカビ、腐食、劣化の原因となります。

●廃棄の際は各地方団体の指示に従って廃棄してください。