

テキーラレッグM

TL4-537

取扱説明書

このたびは、本製品をお買い上げいただき誠にありがとうございます。安全にご使用いただくためにも本取扱説明書を必ずお読みになり、内容を理解してからご使用ください。また、取扱説明書は大切に保管してください。

本製品はテーブルや棚、調理台の脚部として使用されることを目的として設計されています。椅子や踏み台等本来の用途と異なる用途に使用しないでください。

- 各部の構成をよく把握し、組立順序に従って取扱ってください。
- 本製品は鋭利な部分があります。組立設置及び、解体撤去に際しては、安全の為手袋を着用してください。

使用者および他の人々への危害や財産への損害を未然に防ぎ、ご購入いただいた製品を安全に正しくお使いいただくために、以下に書かれた警告注意事項を必ずお守りください。



警告

死亡または重傷などを負う可能性が想定される内容を示しています。

- 本製品のいずれかの部品に異常が見受けられた場合、また異常を感じた場合はただちに使用を中止してください。

○異常のあるまま使用すると、思わぬ事故につながる恐れがあり大変危険です。

- 火気を使用する際は、常に火を監視してください。

○燃え移り等が発生し、火災となる恐れがあります。

- 台風、暴風雨、落雷などの危険な状況下で使用しないでください。

○製品が転倒したり、製品に落雷する恐れがあり大変危険です。



注意

傷害を負う可能性または物的損害のみが発生する可能性が想定される内容を示しています。

- 小さなお子様のご使用になる場合、保護者の方はお子様から目を離さないでください。

○お子様が思わぬ動きをした際、怪我につながる場合があります。

- 石や小枝等はあらかじめ取り除き、平らで燃え移る物のない場所で使用してください。

○製品が転倒したり、炎が引火する恐れがあります。

- 緊急時の消火を除き、熱せられた製品に水をかけないでください。

○急激な温度変化で製品が変形する、高温の水蒸気等で火傷する恐れがあります。

- 本製品の最大耐荷重は40 kg※です。

※当該耐荷重は、本製品テキーラプレート3枚を正しく設置した際の耐荷重になります。

※プレートに使用する素材により耐荷重が変わります。物を載せる前に強度に問題がないか確認をしてください。

- メッシュプレートは焚き火の上で使用できるように設計されていますが、火の強さや時間によってはプレートが歪む場合があります。

○歪みが見られた場合はすぐに火の上での使用を中止してください。

- 本製品を焚き火の上で使用する際は、移動させる等、完全に製品本体が冷えたことを確認するまで触れないでください。

○火傷等を負う恐れがあり、大変危険です。

各部の名称およびセット内容

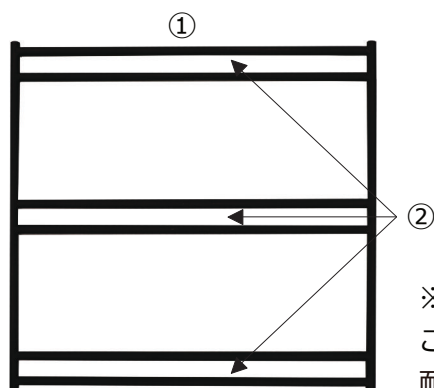

①	脚部×2
②	差込口×3

< 仕様 >

- 材質：スチール
- 原産国：台湾
- 耐荷重：40kg※

※カシスプレートまたはテキーラプレートを使用した際の耐荷重です。
これらのプレートを使用しない場合は、プレートに使用する素材により
耐荷重が変わります。物を載せる前に強度に問題がないか確認をしてください。

収納、保管方法について

- 使用後は汚れを落として、完全に乾燥させてください。
濡れたまま保管すると、色移りやカビ、錆、腐食、劣化の原因となります。
汚れを落とす場合は、固く絞った布で拭き取り、完全に乾燥させてください。
※シンナー・ベンジンなどの有機溶剤は、色落ちや変色などの原因となるので、使用しないでください。
- 高温多湿を避け、直射日光の当たらない風通しのよい場所に保管してください。
保管方法を誤ってしまうと、色移りやカビ、錆、腐食、劣化の原因となります。
- 調理台として使用された後は錆防止のため、食用油を塗ってから保管してください。
- 廃棄の際は各地方団体の指示に従って廃棄してください。