

ワンポールテントテーブル TB6-487

取扱説明書

このたびは、本製品をお買い上げいただき誠にありがとうございます。安全にご使用いただくためにも本取扱説明書を必ずお読みになり、内容を理解してからご使用ください。また、取扱説明書は大切に保管してください。

本製品は、キャンプ用テーブルです。それ以外の用途では使用しないでください。

使用者および他の人々への危害や財産への損害を未然に防ぎ、ご購入いただいた製品を安全に正しくお使いいただくために、以下に書かれた警告注意事項を必ずお守りください。



警告

死亡または重傷などを負う可能性が想定される内容を示しています。

- 本製品のいずれかの部品に異常が見受けられた場合、また異常を感じた場合はただちに使用を中止してください。

○異常のあるまま使用すると思わぬ事故につながる恐れがあるため大変危険です。

- 安定した地面の上でご使用ください。

○凹凸がある、濡れている、凍結している等の場所で使用しないでください。
転倒・製品破損の恐れがございます。



注意

傷害を負う可能性または物的損害のみが発生する可能性が想定される内容を示しています。

- 小さなお子様のご使用になる場合、保護者の方はお子様から目を離さないでください。

○お子様が製品の使用を誤り、転倒や怪我をしてしまう恐れがございます。

- 組立設置及び、解体撤去に際しては、安全の為、手袋を着用してください。

○可動部に手や指を挟んで、怪我をしてしまう場合がございます。

- 組み立て時や折りたたみ時には、本製品に無理な力を加えないでください。

○パーツの破損の原因となる場合がございます。
また、破損したパーツで怪我をしてしまう可能性があるため大変危険です。

- 本製品の最大耐荷重量は30kgです。

○過重に耐えれず破損する恐れがあります。
(耐荷重は測定値ではありません。目安として予めご了承ください。)

- 脚部フレームが確実に固定されていることを確認してからご使用ください。

○製品がのバランスが不安定な状態での使用はパーツの破損の原因となる場合がございます。

- 直射日光の当たる場所では、長時間使用・放置しないでください。

○フレームが熱くなり、変形する恐れがございます。

各部の名称およびセット内容



テーブル本体×2

①	脚部ストッパー×3
②	伸縮用ボタン×3
③	磁石×2
④	キャリーバック

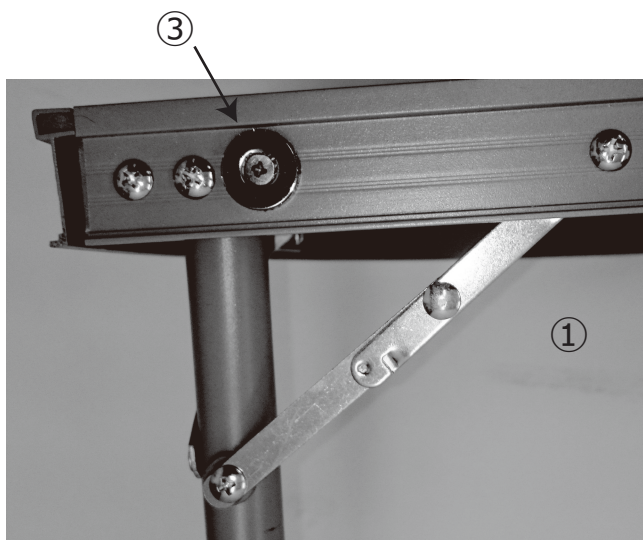

テーブル横図

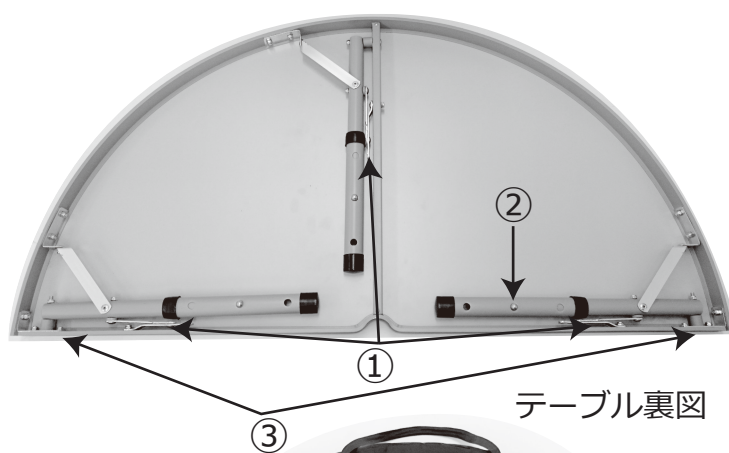

テーブル裏図



製品仕様

【材質】 フレーム：アルミニウム
天板：MDF

【原産国】 中国

【耐荷重】 30kg

<組立方法>



組立・撤収方法は
製品ページ上でも
詳しく見るができます。



1. テーブル本体をキャリーバッグから取り出し、裏返して各3つの脚部を展開します。この際、脚部ストッパーが左図のように完全に展開していることを確認してください。



2. 2つのテーブルを近づけると、磁石の力でテーブル同士が連結します。この際、テーブルの間に手を挟まないよう、ご注意ください。
お好みに応じて脚部の伸縮用ボタンでテーブルの高さを変更してください。
※連結させなくても使用可能です。

テーブル中央にはポール用の窪みがあります。ポールを挟み込むようにテーブルを連結することも可能です。

<収納方法>



1. 左図を参考に、脚部ストッパーの中心部を押し込んでロックを外してください。脚部ストッパーを全て畳んだ後は汚れを落としキャリーバッグに戻してください。