

ストレージベンチ FS2-246シリーズ

取扱説明書

このたびは、本製品をお買い上げいただき誠にありがとうございます。安全にご使用いただくためにも本取扱説明書を必ずお読みになり、内容を理解してからご使用ください。また、取扱説明書は大切に保管してください。

組立方法はWEBページ上に動画や画像でわかりやすく解説しております。詳しい組立方法を知りたい方はこちらから各製品ページをご確認ください。



DOPPELGANGER OUTDOOR

検 索

<http://www.doppelganger-sports.jp/>



DODの新製品情報などについては下記SNSもご覧ください。



※DOPPELGANGER OUTDOORは地球環境保護のためペーパーレス化を推進しています。

ご使用上の注意（ご使用前に必ずお読みください）

使用者および他の人々への危害や財産への損害を未然に防ぎ、ご購入いただいた製品を安全に正しくお使いいただくために、以下に書かれた警告注意事項を必ずお守りください。

- 本製品は物入れや座ることを目的として設計されています。踏み台にする等、本来の目的以外の用途には絶対に使用しないでください。
- 各部の構成をよく把握し、組立順序に従って取扱ってください。
- 解体・撤去の際には、組立の逆の順序で必ず行い、手や指を挟まないようご注意ください。
- 小さなお子様のご使用になる場合、保護者の方はお子様から目を離さないでください。



警告

死亡または重傷などを負う可能性が想定される内容を示しています。

- 本製品の耐荷重は130kgです。それ以上の荷重をかけないでください。
(耐荷重は測定値であり保証値ではありません。目安として予めご了承ください。)
- 組立て、片付け時には指などを挟まないよう十分に注意してください。
- 使用時にはよく乾いた状態でご使用ください。
- ベンチの角等で手を傷つけないよう、ご注意ください。
- 本製品のいずれかの部品に異常が見受けられた場合、また異常を感じた場合はただちに使用を中止してください。



注意

傷害を負う可能性または物的損害のみが発生する可能性が想定される内容を示しています。

- 小さいお子様のみでの使用や組み立ては大変危険です。保護者の監督のもとでご使用ください。
- 組み立て時や折りたたみ時には、本製品に無理な力を加えないでください。破損の原因となります。
- 貴重品や壊れやすいもの、高温のもの、また火気を伴う器具を置かないでください。
- 高温のもの、火気が発生する恐れのあるものは近づけないでください。
- 安定した地面の上で使用してください。
- ストレージ部が変形するような重いものはストレージ内に入れしないでください。

収納、保管について

- 使用後は汚れを落として、完全に乾燥させてください。濡れたまま保管すると色移りやカビ、腐食、劣化、防水/撥水機能の低下の原因となります。
- 汚れを落とす場合は、固く絞った布で拭き取り、完全に乾燥させてください。
- シンナー、ベンジンなどの有機溶剤は、色落ちや変色などの原因となるので使用しないでください。
- 高温多湿を避け、直射日光の当たらない風通しのよい場所に保管してください。
- 本体や収納袋は洗濯しないでください。
- 幼児や小さなお子様の手の届かないところに保管してください。
- 廃棄の際は各地方自治体の指示に従って廃棄してください。

各部の名称およびセット内容

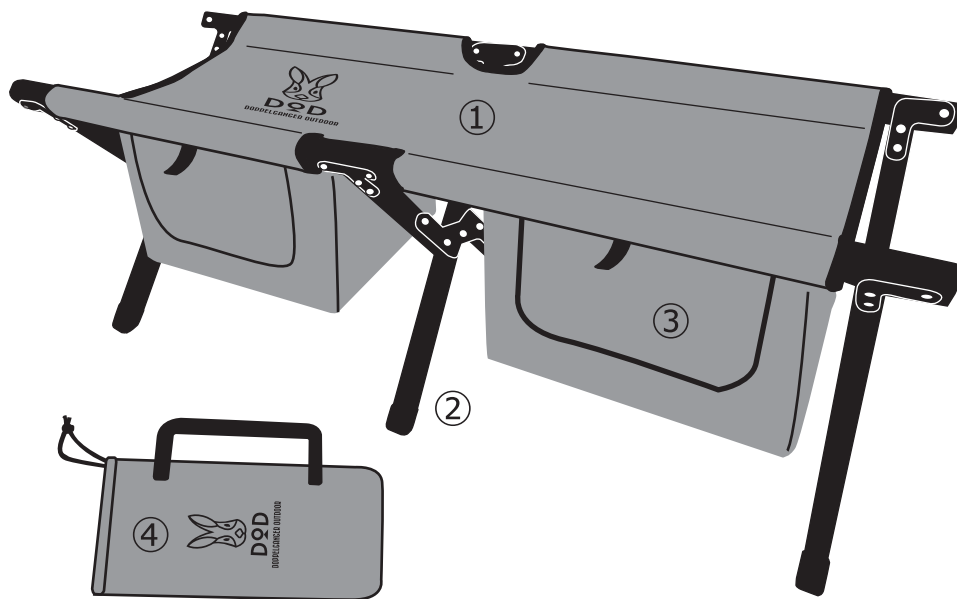

①	シート
②	脚部
③	ストレージ
④	キャリーバッグ
⑤	プレート×2



製品仕様

【材質】 シート、キャリーバッグ：ポリエステル フレーム：アルミニウム
インナーチューブ：スチール

【原産国】 中国

< 組立方法 >

※製品ページ上でも設営・撤収方法は詳しく見ることができます。

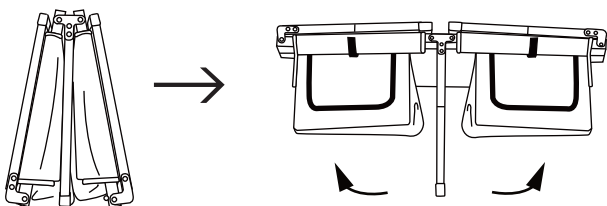

1. キャリーバッグから製品本体を取り出し
両サイドのフレームを水平になるまで
開きます。

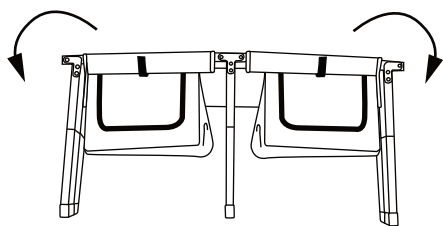

2. ストレージの上部に折り畳まれている
脚部をシートに対して垂直になるまで
開きます。

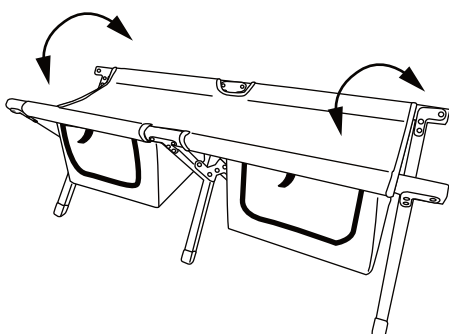

3. シート両端のフレームを開きます。
その後、ストレージ内にプレートを入れて
完成です。

※片付けは組立と逆の手順で行ってください。