



DOPPELGÄNGER OUT DOOR®

マルチトレッキングポール 取扱説明書

本製品をお買い上げいただき、誠にありがとうございます。

本製品をご使用の際は、必ず本書をお読みいただきご理解の上ご使用ください。

また、お読みいただいた後もこの説明書は大切に保管してください。商品到着後一週間以内に梱包内容の不足や不具合などが無いかをご確認くださいませよう、お願いいたします。

該当期間を過ぎた場合は、製品保証の対象外となる場合もございますので、あらかじめご了承ください。



製品アンケート実施中

【毎月抽選で10名様にオリジナルグッズをプレゼント!】

アンケートフォームはコチラから

ピース株式会社 アンケート 検索

<https://www.be-s.co.jp/abc/>



facebook ページ

【新製品やキャンペーンなど、お得な情報を発信中!】

facebook ページはコチラから





DOPPELGANGER OUTDOOR いいね!



<http://www.facebook.com/doppelgangeroutdoor>





安全上のご注意

使用者および他の人々への危害や財産への損害を未然に防ぎ、ご購入いただいた商品を安全に正しくお使いいただくために、以下に書かれたご警告注意事項を必ずお守りください。

 警告	死亡または重傷などを負う可能性が想定される内容を示しています。
 強制指示	本製品は長さを調節出来るようになっております。ご使用前およびご使用中、各ポールがしっかりと固定され、緩みがないか確認してください。
 禁止	ポールを長くする場合、中部ポールと下部ポールの“STOP”より長く引き出して使用しないで下さい。固定強度が不足する可能性があります。 ※最長で約 135cm まで引き出して使用できます。
 強制指示	ご使用前に部品の欠落やストラップ、ポールの部品固定などに不備がないかを必ず確認の上、使用してください。
 禁止	本製品先端のタングステン（石突）部分は、金属製です。人に当たるとケガをするおそれがあるので、絶対に人に向けないでください。必要なとき以外は、ラバーパッドを外さないでください。思わぬケガ、器物破損の原因となります。

 注意	傷害を負う可能性または物的損害のみが発生する可能性が想定される内容を示しています。
 強制指示	使用中に身体に異常を感じた場合、ただちに使用を中止し、必要に応じて医師の診察を受けてください。
 強制指示	ご使用前の準備運動とご使用後の整備運動を充分に行ってください。

 <small>強制指示</small>	<p>ご使用后、汚れ、水分を完全に落としてください。雪、雨などで濡れた場合は、下部ポールを抜き取り、乾燥機などで熱を加えず、自然乾燥を行ってください。</p>
 <small>強制指示</small>	<p>スノーシューと共に使用される場合、同梱のスノーバスケットを装着の上、ご使用ください。</p>
 <small>強制指示</small>	<p>高温多湿を避け、直射日光の当たらない場所で保管してください。</p>

※ 本製品を廃棄の際は、各地方自治体の廃棄区分に従って廃棄してください。

※ 製品の箱は保証をお受けになる際に必要となる場合がございますので、初期不良が無いことをご確認いただいた上で処分してください。

※ 初期不良対応期間は商品到着後 7 日間となります。

各部の名称

①	グリップ (TP1-17/TP1-18 はコンパスグリップ)
②	上部ポール
③	中部ポール
④	下部ポール
⑤	タングステン (石突)
⑥	ストラップ
⑦	スノーバスケット (スノーシュー用)
⑧	ラバーパッド (タングステンのゴム製カバー)
⑨	ポールアタッチメント

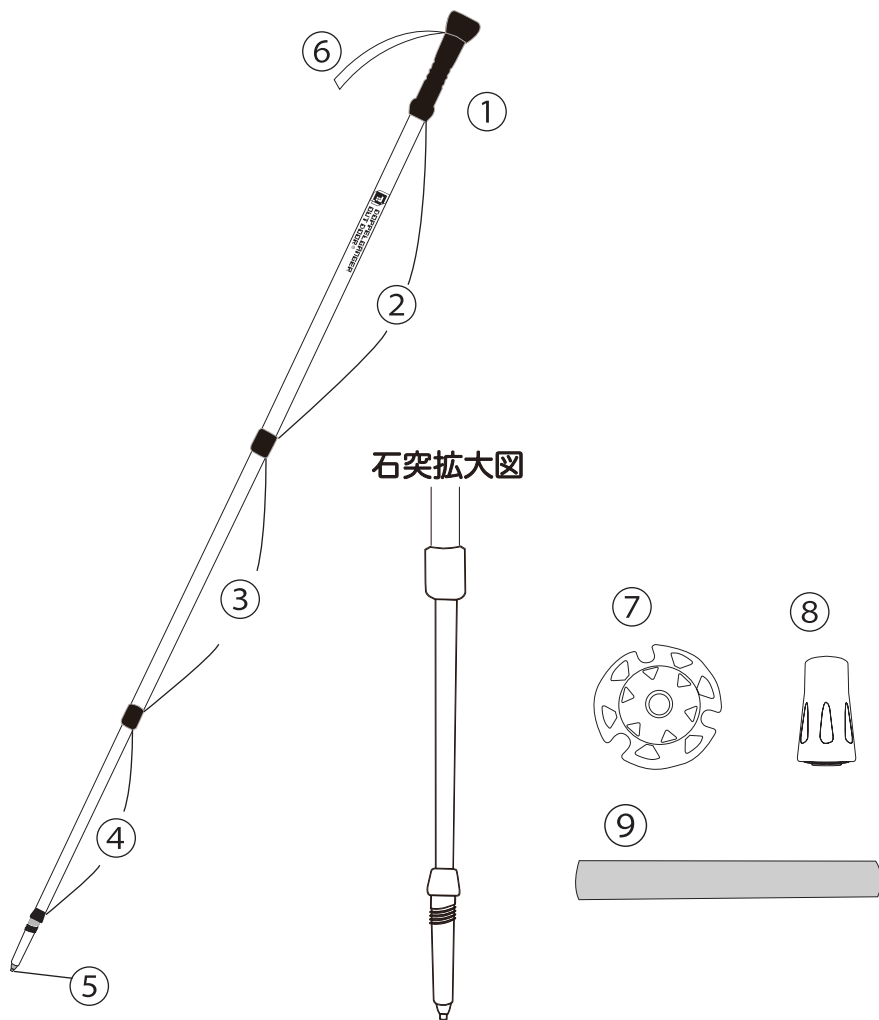

使用方法

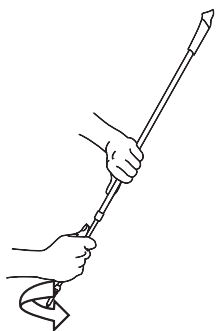

1. 下部ポールを最大まで伸ばします。本体を保持し、もう一方の手で、下部ポールをタングステン（石突）から見て反時計回り（UNLOCK 表示方向）に回して緩めます。伸ばし切ったら時計回り（LOCK 表示方向）で締めます。 ※ 目盛上端の「STOP」より長く引き出して使用しないでください。

2. 中部ポールの伸縮で、全体の長さを調整します。登りでは短めに、下りでは長めに調整してください。調整の手順は、1と同じです。

※目盛上端の「STOP」より長く引き出して使用しないでください。

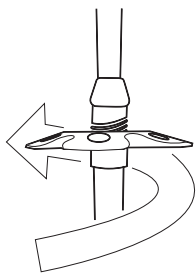

3. スノーシューと一緒にご使用になる場合は、ラバーパッドを取り外し、スノーバスケットをポール下部のネジ部分に装着してください。スノーバスケットはゴム製のため、押しつけるようにしながら、時計回りにねじ込んでください。使用中緩みがないか適宜ご確認ください。

長さ調節（固定）ができなくなった時は

ポールの長さ調節ができない場合は、中部ポールの固定具が内部で空転しています。この場合①中部ポールを上部ポールより取り外し②先端の固定具（緑色）を時計回りに1回転程させ③再度、中部ポールを取付けることで正常に調節ができるようになります。 ※固定具の形状は型番により若干異なります。

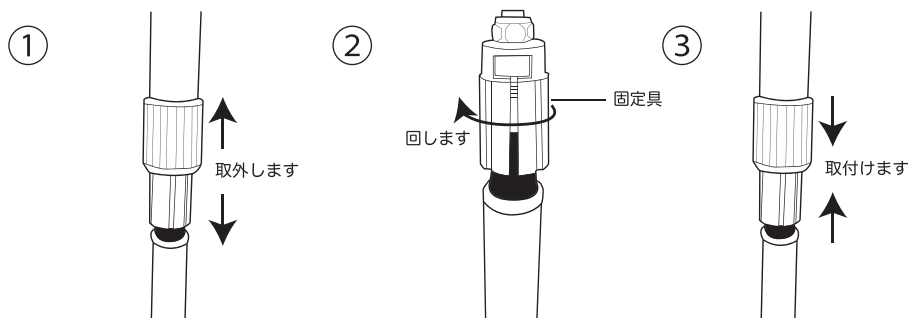

カメラの装着方法（TP1-17/TP-18のみ）

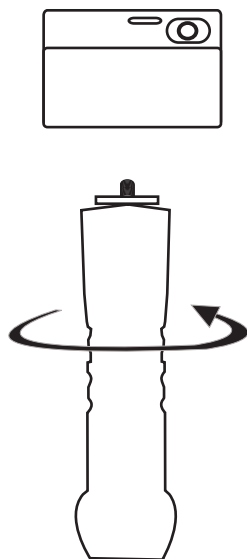

コンパスを外し、左図のようにポール側を回して、頭部のネジにカメラをしっかりと固定してください。
※カメラを装着したまま、移動しないでください。

テントポールとして使用する場合

付属のポールアタッチメントを、2本のポール下部のネジ部分にしっかりと装着してください。ポールの長さを調整し、テントの高さに合わせてご使用ください。
※使用中、ポール各部およびポールアタッチメント部に緩みがないか適宜ご確認ください。

