



DOPPELGÄNGER OUT DOOR®

マルチキッチンテーブルワイド 取扱説明書

型番：TB2-93

本製品をお買い上げいただき、誠にありがとうございます。

本製品をご使用の際は、必ず本書をお読みいただきご理解の上で使用いただけますようお願いいたします。また、お読みいただいた後もこの説明書は大切に保管してください。

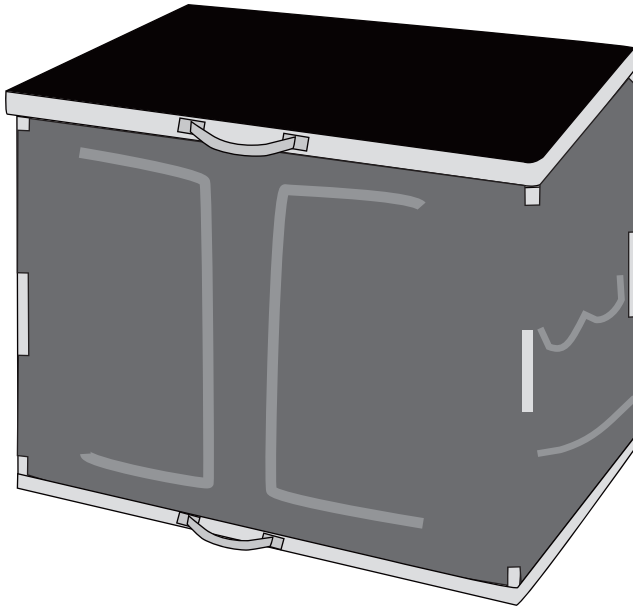

商品到着後一週間以内に梱包内容をご確認、設営の上、不具合などが無いかをご確認ください。また、お願いいたします。該当期間を過ぎた場合は、製品保証の対象外となる場合もございますので、あらかじめご了承ください。

※当説明書内容の無断転用を禁止します。

Copyright © 2013 BE-S CO.,LTD. All rights reserved.

ご使用上の注意

- 最大耐荷重量は 30kg です。それ以上の重さのものは置かないでください。
 - 最大耐荷重量以内であっても、バランスの悪くなる置き方はしないでください。
 - 安定した地面の上で、バランスのとれていることを確認した上で使用してください。
 - 貴重品や壊れやすい物、高温の物、また火気を伴う器具は上に置かないでください。
 - 安定した水平の地面の上で使用してください。
 - 幼児や子供に組み立てさせないでください。
 - 組み立てや折りたたみ時に天板の間に指などを挟まないようにご注意ください。初めての時や慣れていない時は安全のため、手袋を着用して行ってください。
 - 天板や棚の上には乗らないでください。
 - 雨、雪、凍結など滑りやすい所では使用しないでください。
 - 折たたむ時は、必ずポールロックボタンを押してポールのロックを解除してください。
 - 直射日光の当たる場所では、長時間使用しないでください。天板やフレーム部が熱くなり、変形する恐れがあります。
 - 水や砂、土などが付着した場合は拭き取ってから、保管してください。
- ※廃棄上の注意：廃棄の際は各地方自治体の廃棄区分に従ってください。
- ※保管上の注意：火気や直射日光を避け、湿気が少なく、高温にならない場所に保管してください。

各部の名称

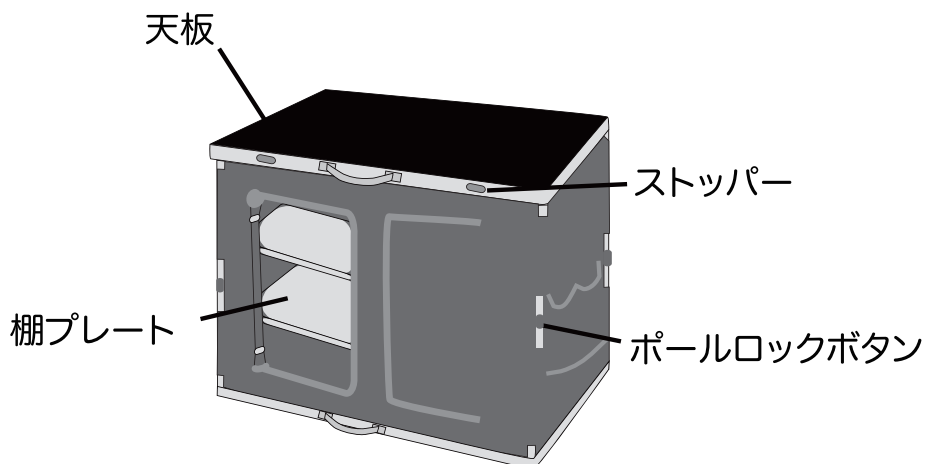

組立方法

1. 天板を上にして安定した水平の地面の上に置き、サイド4ヶ所のストッパーを外します。
2. 天板を地面と平行に上に引き上げます。
3. テーブルの柱となる4本のポールが全て地面と垂直になるように伸ばします。
4. テーブル底面に入っている棚プレートを、各ポケットに入れて完成です。

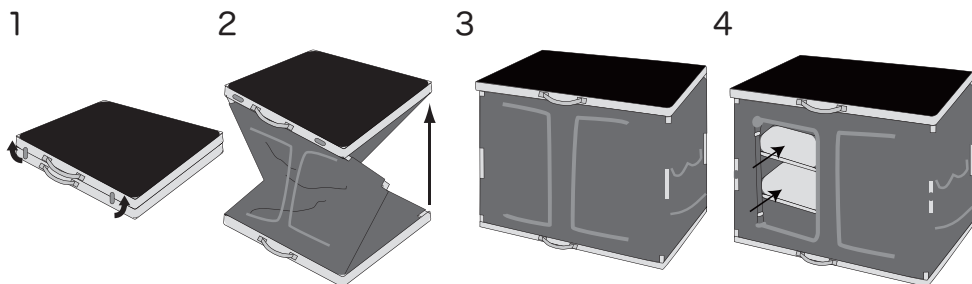

収納方法

1. 使用した棚プレートを全て、テーブル底面に戻します。
2. 各ポール中段部分にあるポールロックボタンを押しながら、ポールを折りたたみます。ポールは、[下図2]ABCDの順のように対角に折りたたんでいくとスムーズに折りたためます。※無理に力を加えて折りたたむと破損の原因となります。
3. サイド4ヶ所のストッパーを閉じて収納完了です。

